

Elektrické systémy řízení

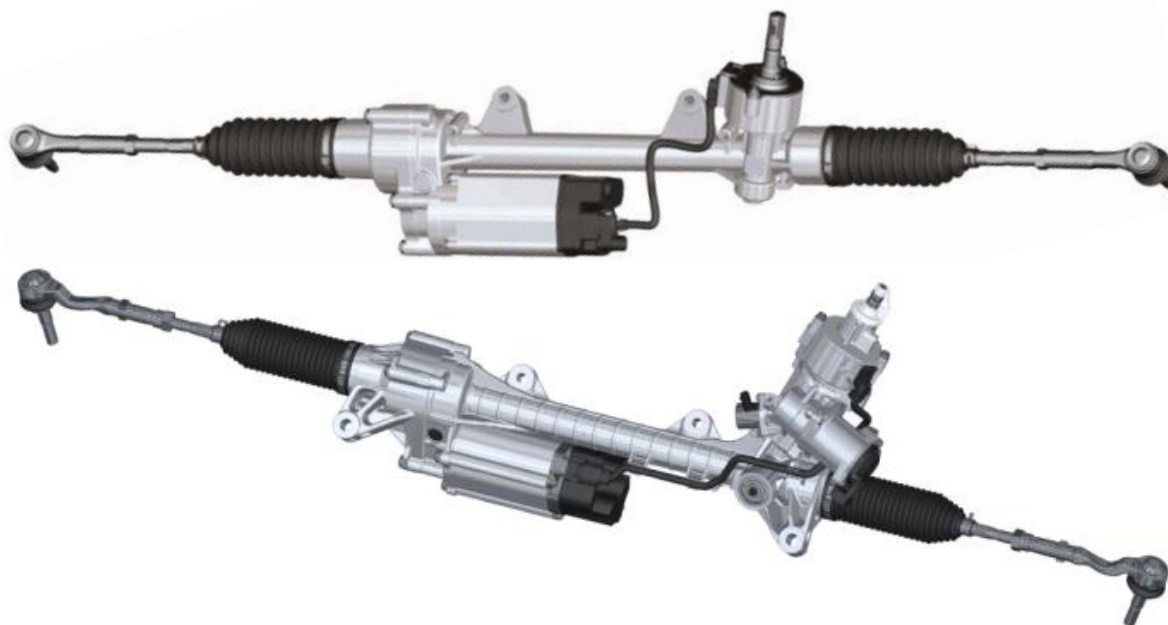

Kritéria převzetí zpět:

- Musí být na seznamu vykupovaných dílů
- Nesmí být rozebráno nebo nekompletní
- Bez mechanického poškození
- Bez silné koroze/vypálení
- Identifikovatelné
- Vraceno v originálním obalu tzv. „Back in Box“

Červené orámování → nevyhovující
Zelené orámování → vyhovující

Kritérium převzetí zpět: Nepoškozený konektor



Červené orámování → nevyhovující
Zelené orámování → vyhovující

Kritérium převzetí zpět: Bez mechanického poškození



Poškozený kryt
→ nevyhovující



Červené orámování → nevyhovující
Zelené orámování → vyhovující

Kritérium převzetí zpět: Bez silné koroze/vypálení



Vypálené → nevyhovující

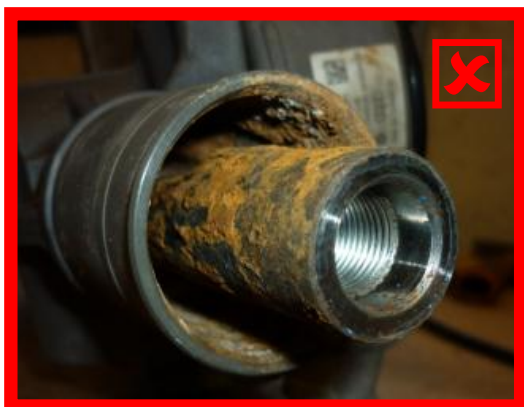

Kritérium převzetí zpět: Identifikovatelné

Červené orámování → nevyhovující
Zelené orámování → vyhovující

Mechanické/hydraulické systémy řízení

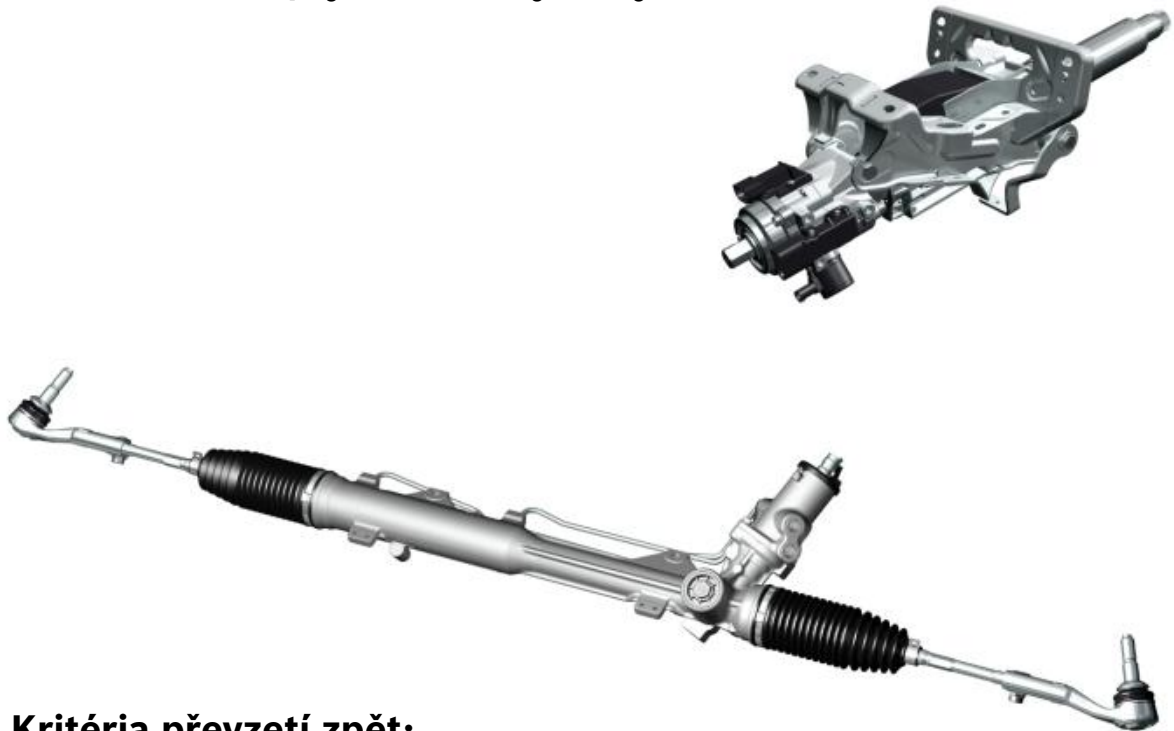

Kritéria převzetí zpět:

- Musí být na seznamu vykupovaných dílů
- Nesmí být rozebráno nebo nekompletní
- Bez mechanického poškození
- Bez silné koroze
- Identifikovatelné
- Vraceno v originálním obalu tzv. „Back in Box“

Červené orámování → nevyhovující
Zelené orámování → vyhovující

Kritérium převzetí zpět: Nerozebráno a kompletní



Převodka řízení rozebrána
→ nevyhovující



Červené orámování → nevyhovující
Zelené orámování → vyhovující

Kritérium převzetí zpět: Bez mechanického poškození

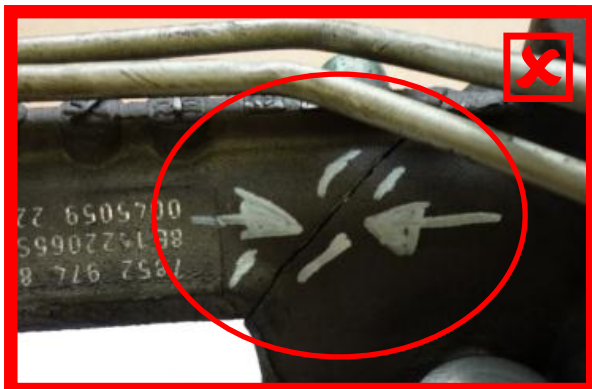

Poškozené tělo
→ nevyhovující



Ulomená hřebenová tyč
→ nevyhovující

Červené orámování → nevyhovující
Zelené orámování → vyhovující

Bosch eXchange podmínky (BX podmínky)



Kritérium převzetí zpět: Bez silné koroze



Koroze → nevyhovující

Červené orámování → nevyhovující
Zelené orámování → vyhovující

Bosch eXchange podmínky (BX podmínky)



Kritérium převzetí zpět: Identifikovatelné



S originálním číslem → vyhovující



Bez originálního štítku/čísla → nevyhovující

Červené orámování → nevyhovující
Zelené orámování → vyhovující



Čerpadlo servořízení

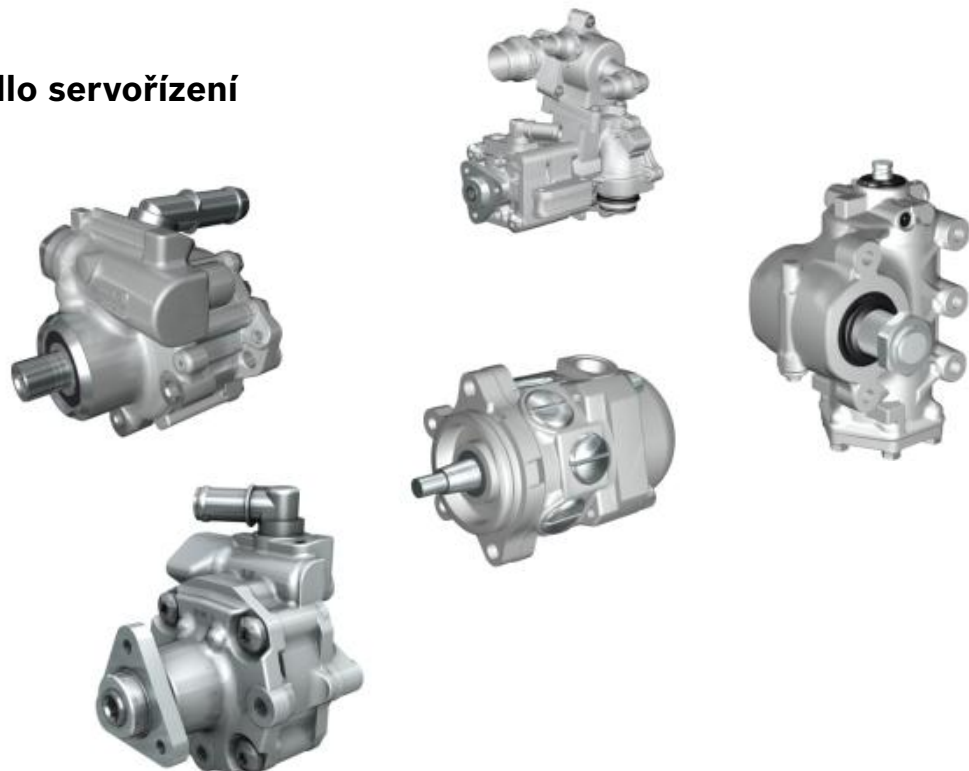

Kritéria převzetí zpět:

- Musí být na seznamu vykupovaných dílů
- Nesmí být rozebráno nebo nekompletní
- Bez mechanického poškození
- Bez silné koroze
- Identifikovatelné
- Vraceno v originálním obalu tzv. „Back in Box“

Červené orámování → nevyhovující
Zelené orámování → vyhovující

Kritérium převzetí zpět: Nerozebráno a kompletní



Čerpadlo rozebráno
→ nevyhovující



Čerpadlo nekompletní
→ nevyhovující

Červené orámování → nevyhovující
Zelené orámování → vyhovující

Kritérium převzetí zpět: Bez mechanického poškození



Poškozený kryt
→ nevyhovující

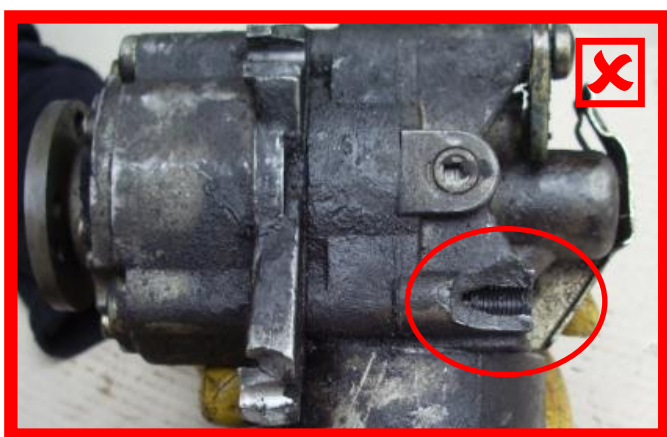

Červené orámování → nevyhovující
Zelené orámování → vyhovující

Kritérium převzetí zpět: Bez mechanického poškození



Koroze

→ nevyhovující

Červené orámování → nevyhovující
Zelené orámování → vyhovující

Kritérium převzetí zpět: Identifikovatelné



S originálním číslem
→ vyhovující



Bez originálního štítku
→ nevyhovující

Červené orámování → nevyhovující
Zelené orámování → vyhovující